

BARCOM - Via Cimabue, 56
42014 CASTELLERANO (RE)
Tel. 0536/857060 r.a. - Fax 0536/857049
<http://www.barcom-ecology.com>

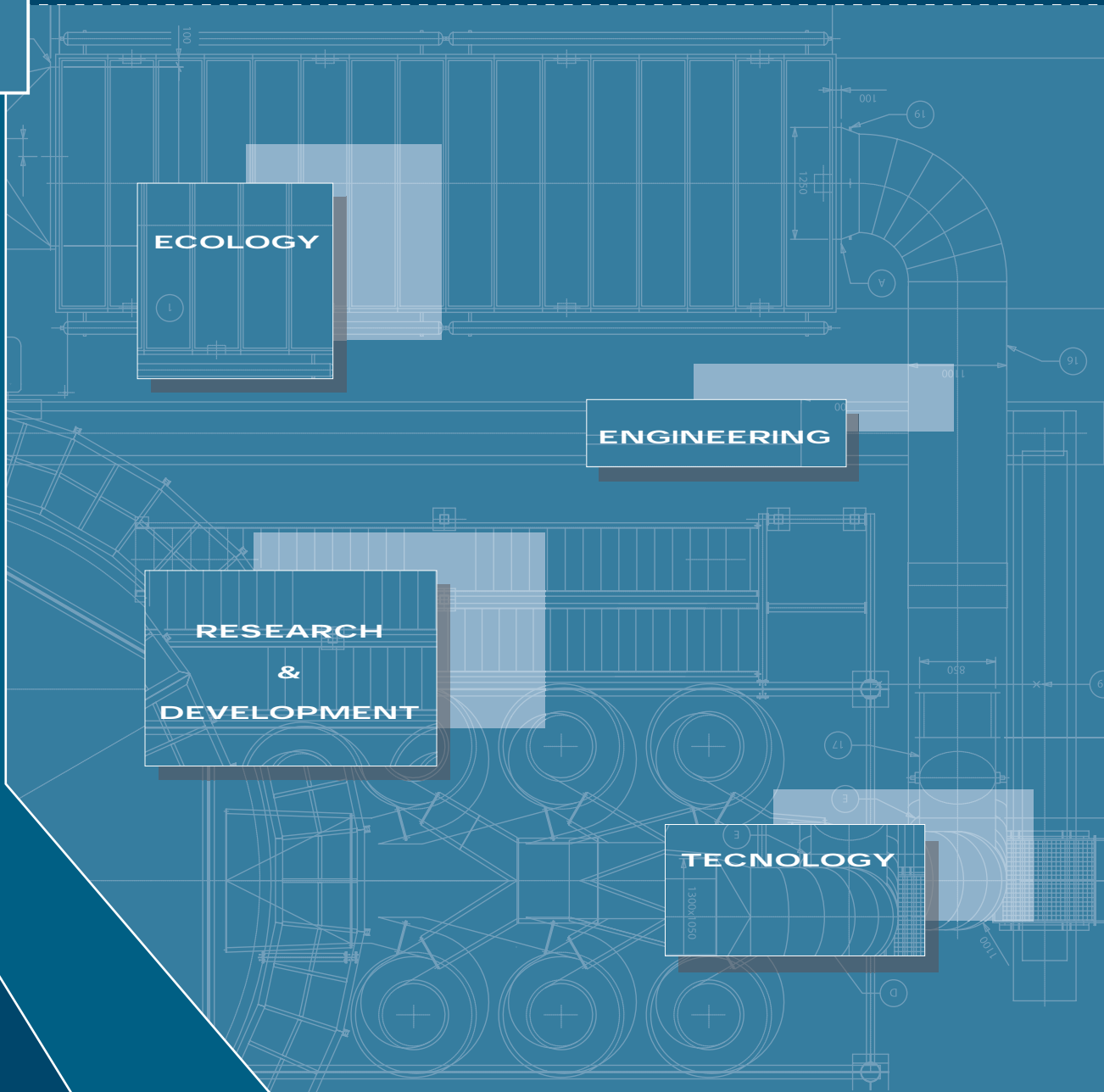

L'AMBIENTE É IN BUONE MANI >>



**The environment is in good hands
El ambiente está en buenas manos**

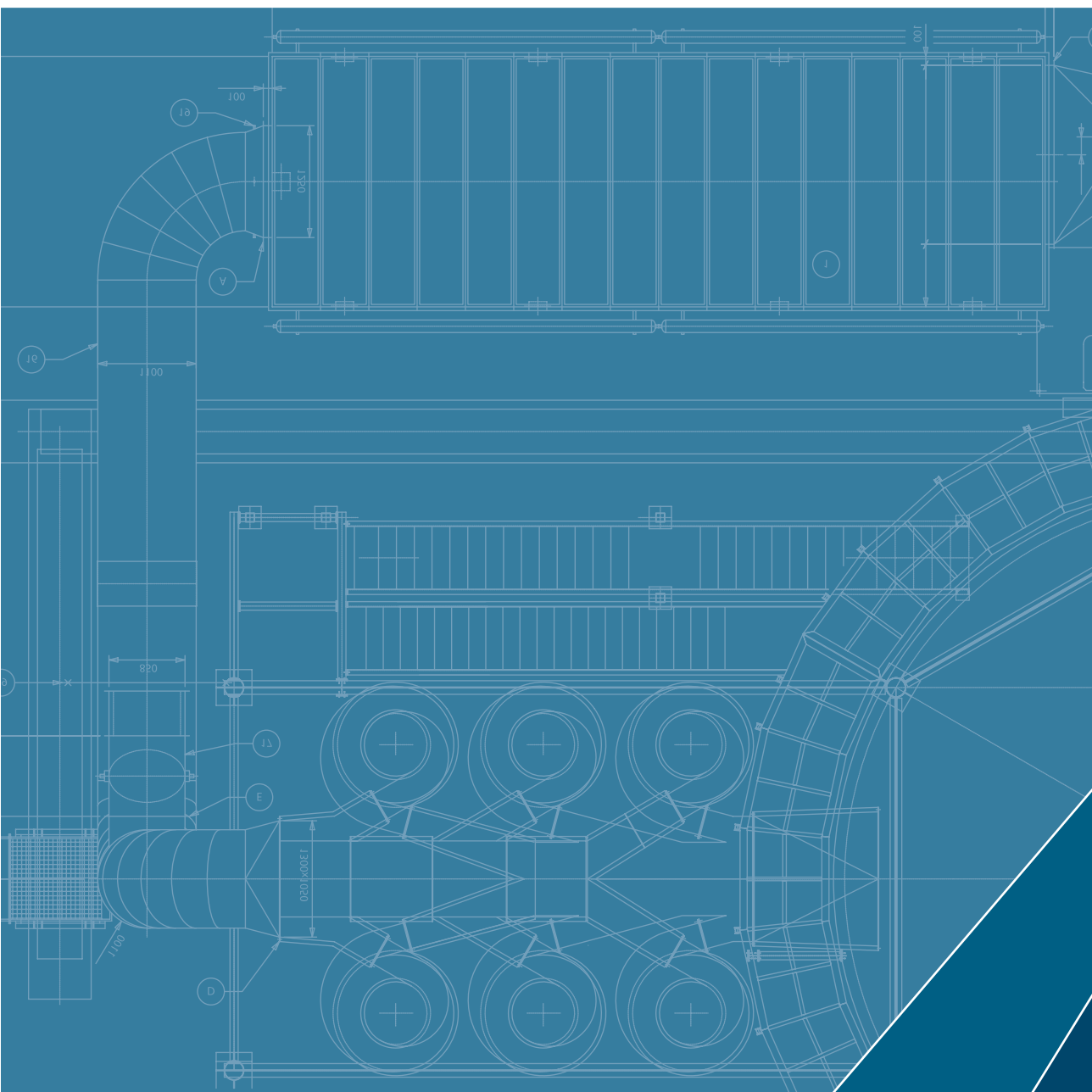

BARCOM - Via Cimabue, 56
42014 CASTELLERANO (RE)
Tel. 0536/857060 r.a. - Fax 0536/857049
<http://www.barcom-ecology.com>



L'AMBIENTE É IN BUONE MANI >>

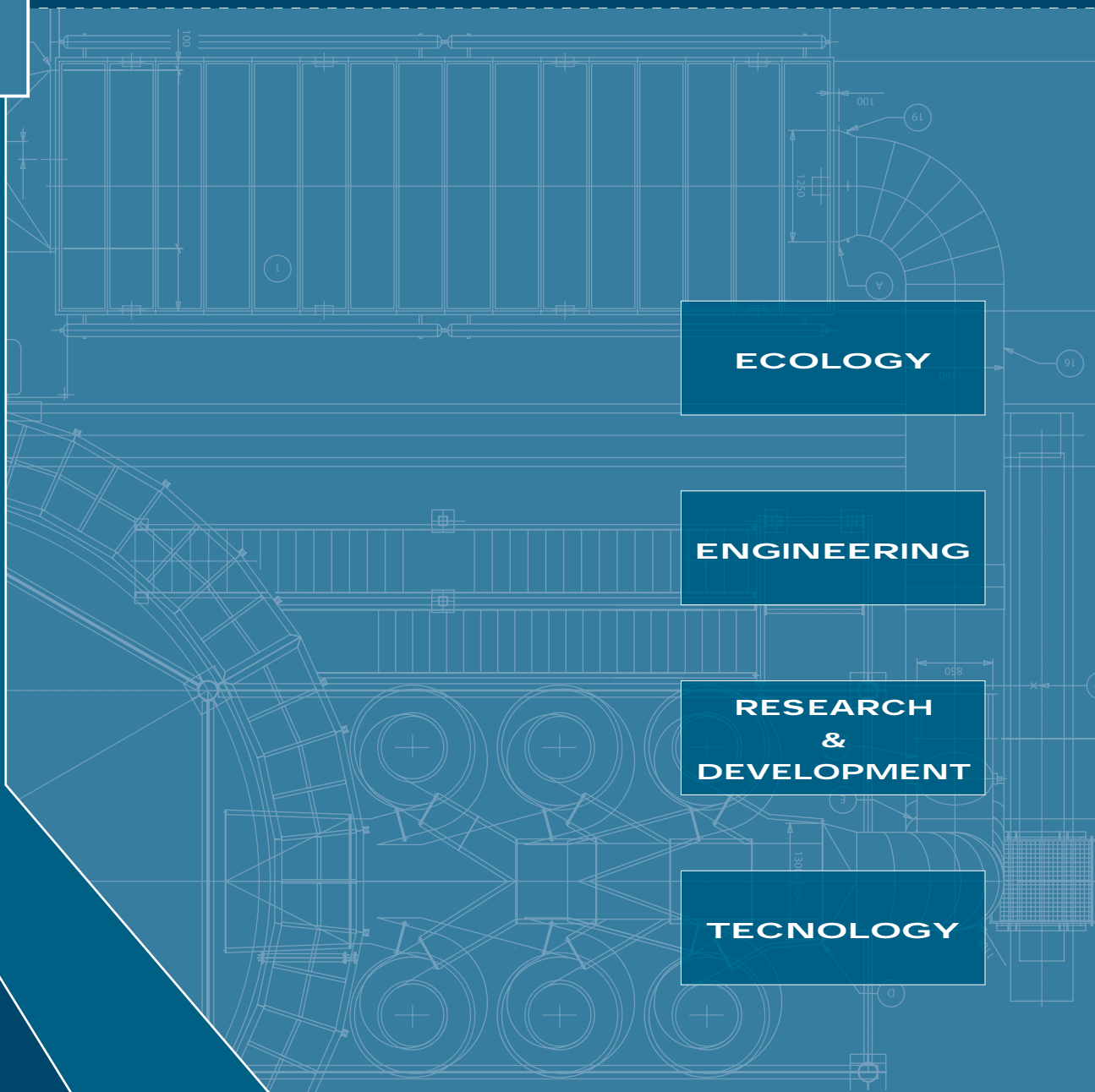

ECOLOGY

ENGINEERING

**RESEARCH
&
DEVELOPMENT**

TECNOLOGY

**The environment is in good hands
El ambiente está en buenas manos**

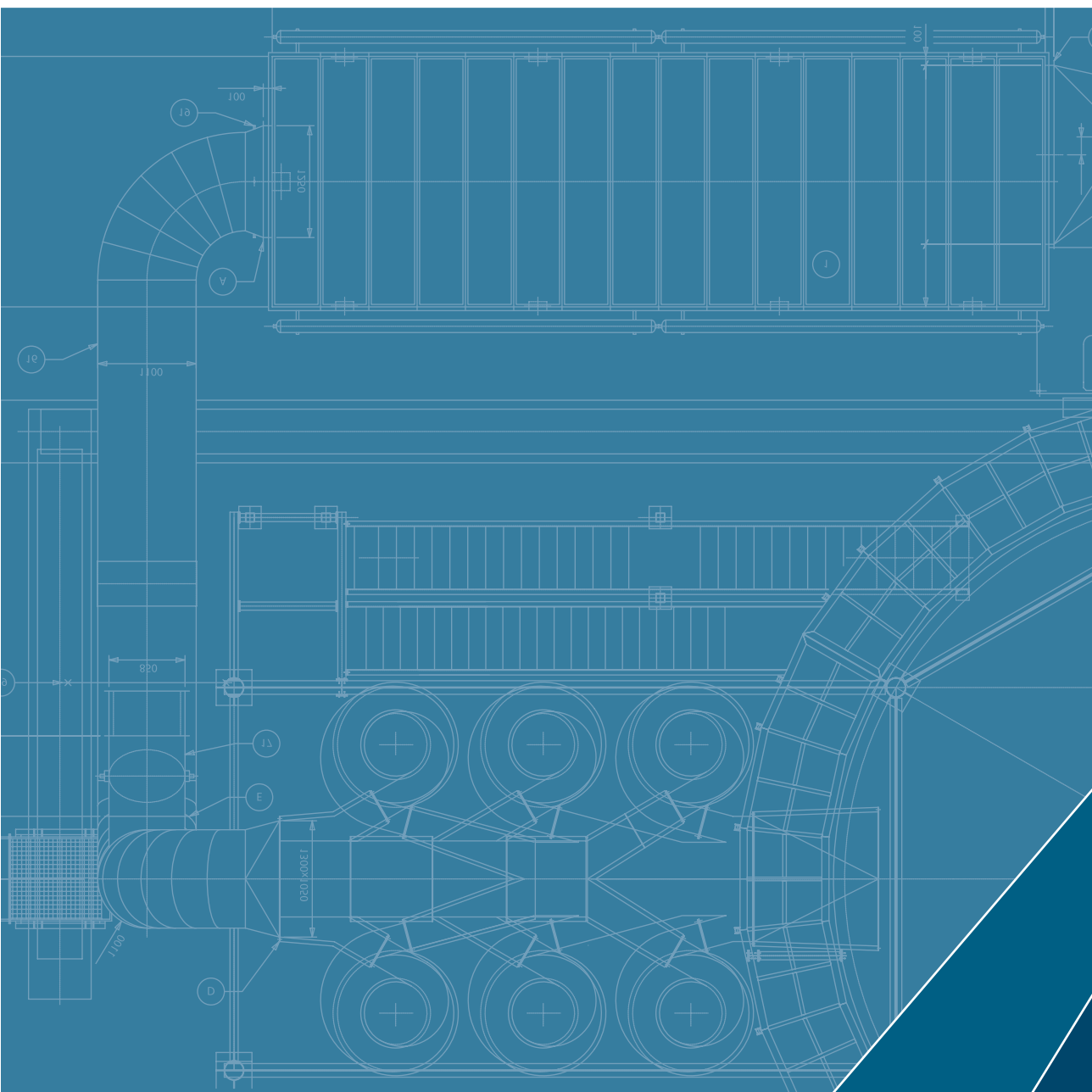

BARCOM - Via Cimabue, 56
42014 CASTELLERANO (RE)
Tel. 0536/857060 r.a. - Fax 0536/857049
<http://www.barcom-ecology.com>



L'AMBIENTE É IN BUONE MANI >>

ECOLOGY

ENGINEERING

**RESEARCH
&
DEVELOPMENT**

TECNOLOGY

**The environment is in good hands
El ambiente está en buenas manos**

AZIENDA

LAVORAZIONI

ACCESSORI

La BARCOM realizza con la miglior tecnologia impianti completi per il trattamento e la depurazione dell'aria e dell'acqua negli ambienti di lavoro. L'esperienza maturata nel corso degli anni con le molteplici installazioni e il costante impegno nella ricerca tecnologica sono alla base della nostra affidabilità e della nostra capacità produttiva. Nel corso degli anni la gamma dei prodotti si è affinata, diversificata ed ampliata grazie alla costante presenza sul mercato e alla capacità di confrontarsi costantemente con la dinamicità delle problematiche aziendali. La clientela può contare su un servizio tecnico commerciale estremamente efficiente in grado di offrire in tempi brevi e gratuitamente sopralluoghi, consulenze tecniche e preventivi di spesa. Rilievi, progetti, studi, installazioni e collaudi sono fasi coordinate del nostro ciclo operativo, sviluppate in modo tale da permetterci di garantire al nostro cliente la massima soddisfazione tramite un lavoro ottimale e focalizzato sulle proprie necessità lavorative. La collaborazione con il cliente nell'individuare ogni volta la soluzione più idonea e funzionale per ogni esigenza, fa della BARCOM un'azienda in grado di rivolgersi e di rapportarsi con un vasto mercato aziendale comprendente sia il laboratorio artigiano sia la grande industria. Esperienza, Dinamicità, Flessibilità e Sviluppo Tecnologico sono alcuni dei cardini su cui si basa l'attività operativa della BARCOM, che concentra ogni sforzo del proprio lavoro per il raggiungimento della piena soddisfazione del cliente, con soluzioni studiate "ad hoc" e seguite in ogni fase della realizzazione dallo studio preliminare al collaudo finale garantendo inoltre un capillare e sollecito servizio di manutenzione. >>

BARCOM uses state-of-the-art technology to manufacture complete systems for treatment and purification of air and water in the workplace environment.

Our reliability and production capacity are the result of experience acquired over the years through numerous installations and an unflagging commitment to technological research. Our range of products has gradually been refined, diversified and extended through a constant market presence and an ability to respond rapidly to the ever-changing needs of companies.

Customers are assured an extremely efficient sales and technical service that can carry out initial inspections, technical consulting and estimates quickly and free of charge.

Surveys, projects, studies, installation and testing are all coordinated stages of our operating cycle. We aim to achieve the maximum customer satisfaction through excellent installations perfectly suited to specific operational requirements. By working together with customers to identify the most suitable and functional solutions for their requirements on a case by case basis, BARCOM is able to serve an enormous market ranging from small artisan businesses to large industrial corporations. Experience, dynamism, flexibility and technological development are just a few of the essential principles guiding BARCOM's operations. The company is committed to delivering complete customer satisfaction through purpose-designed solutions controlled at all stages from the preliminary study through to final testing. At the same time an extensive and rapid maintenance service is guaranteed.

BARCOM fabrica con la mejor tecnología instalaciones completas para el tratamiento y la depuración del aire y del agua en los entornos de trabajo. La experiencia madurada a lo largo de los años con las múltiples instalaciones y el esfuerzo constante en la investigación tecnológica son la base de nuestra fiabilidad y nuestra capacidad productiva. A lo largo de los años, la gama de productos se ha concretado, diversificado y ampliado gracias a la constante presencia en el mercado y a la capacidad de afrontar constantemente la dinámica de las problemáticas empresariales. La clientela puede contar con un servicio técnico comercial extremadamente eficaz y capaz de ofrecer en un breve espacio de tiempo y de manera gratuita inspecciones, asesoramiento técnico y presupuestos de los gastos.

Observaciones, proyectos, estudios, instalaciones y pruebas son fases coordinadas de nuestro ciclo operativo, desarrolladas de manera que podamos garantizar a nuestro cliente la máxima satisfacción a través de un trabajo excelente y centrado en las propias necesidades de trabajo.

La colaboración con el cliente a la hora de seleccionar cada vez la solución más adecuada y funcional para cada necesidad, hace de BARCOM una empresa capaz de dirigirse y relacionarse con un amplio mercado empresarial que incluye tanto el laboratorio artesanal como la gran industria. Experiencia, Dinamismo, Flexibilidad y Desarrollo Tecnológico son algunos de los pilares de la actividad operativa de BARCOM, que concentra cada esfuerzo de su trabajo en alcanzar la total satisfacción del cliente, con soluciones estudiadas "ad hoc" y seguidas en cada fase de la realización desde el estudio preliminar a la prueba final garantizando, asimismo, un amplio y rápido servicio de mantenimiento.

DINAMICITÀ E SVILUPPO

enterprise and development - dinamismo y desarrollo

BARCOM

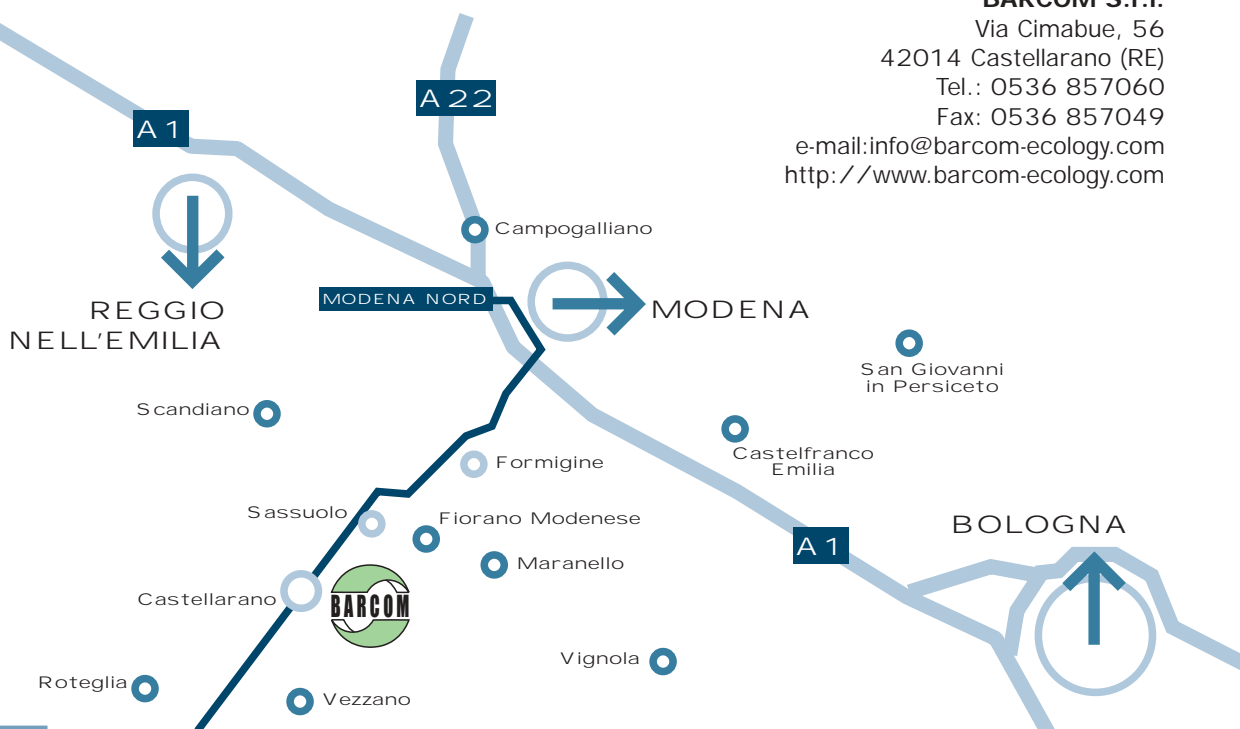

BARCOM S.r.l.
Via Cimabue, 56
42014 Castellarano (RE)
Tel.: 0536 857060
Fax: 0536 857049
e-mail: info@barcom-ecology.com
<http://www.barcom-ecology.com>

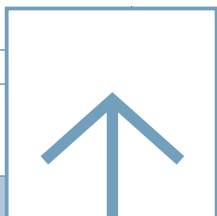

sectors of application
sectores de intervención

- industria ceramica
- industria del laterizio
- industria vetraria
- industria molitoria
- industria mineraria
- industria siderurgica
- cementifici
- stazioni di betonaggio
- premiscelati
- fonderie
- pressofusioni
- industria del legno
- colorifici
- trafilerie
- verniciature
- industria chimica
- industria dei fertilizzanti
- farmaceutica
- lavorazione sintetici
- industria meccanica
- mangimifici
- selezione sementi
- manifatture tabacchi

- ceramic industry
- brick and tile industry
- glass industry
- milling industry
- mining industry
- iron and steel industry
- cement works
- concrete mixing stations
- pre-mixed products
- foundries
- pressure die casting
- wood industry
- glaze and colour manufacturers
- wire-drawing companies
- painting works
- chemical industry
- fertiliser industry
- pharmaceuticals
- synthetic materials processing
- mechanical industry
- animal feed factories
- seed selection
- tobacco manufacturing

- industria cerámica
- industria del ladrillo
- industria del vidrio
- industria de molienda
- industria minera
- industria siderúrgica
- industria cementera
- estaciones de hormigonado
- premezclados
- fundiciones
- fundiciones a presión
- industria de la madera
- fábricas de esmaltes
- trefilerías
- fábricas de pinturas
- industria química
- industria de los fertilizantes
- farmacéutica
- elaboración de sintéticos
- industria mecánica
- fábricas de piensos
- selección de semillas
- manufacturas de tabacos

UNA CONTINUA EVOLUZIONE

on-going evolution - una continua evolución

La Barcom applica le proprie tecnologie più avanzate e mette a disposizione >> la propria esperienza ai fini del raggiungimento di un risultato finale in continua evoluzione, miglioramento e sviluppo.

Le applicazioni sviluppate dalla Barcom nel corso di una pluriennale esperienza lavorativa sono molteplici e i settori di intervento di vario tipo.

Barcom offers its customers state-of-the-art technologies and a wealth of experience and delivers solutions that are constantly evolving, improving and developing. During its many years of activity, Barcom has developed a large number of applications for a wide range of different fields.

Barcom aplica sus tecnologías más avanzadas y pone a disposición su propia experiencia para alcanzar un resultado final en continua evolución, mejora y desarrollo.

Las aplicaciones desarrolladas por Barcom a lo largo de una amplia experiencia de trabajo son múltiples y los sectores de intervención de distintos tipos.

AZIENDA

LAVORAZIONI

ACCESSORI

- impianti d'aspirazione
- depurazione fumi
- abbattimento polveri
- trattamento acque
- trasporto pneumatico
- pulizia pneumatica centralizzata
- recupero calore
- circuiti di ventilazione
- ricambi aria
- trattamento nebbie oleose
- trattamento gas nocivi e meledoranti
- insonorizzazione industriale
- ventilatori
- tubazioni
- filtrazione assoluta
- filtrazione inerziale

- extraction systems
- fume purification
- dust collection
- water treatment
- pneumatic transport
- centralised pneumatic cleaning
- heat recovery
- ventilation circuits
- air changing
- oil mist treatment
- noxious and foul-smelling gases
- industrial soundproofing
- ventilators
- pipes
- absolute filtration
- inertia filtration

- instalaciones de aspiración
- depuración de humos
- eliminación del polvo
- tratamiento de aguas
- transporte neumático
- limpieza neumática centralizada
- recuperación de calor
- circuitos de ventilación
- renovación del aire
- tratamiento de nieblas oleosas
- tratamiento de gases nocivos y malolientes
- insonorización industrial
- ventiladores
- tuberías
- filtración absoluta
- filtración inercial



» LAVORAZIONI - processes - producción

IMPIANTI D'ASPIRAZIONE

extraction systems
instalaciones de aspiración

» Molte lavorazioni industriali provocano la formazione di polveri, fumi, nebbie o esalazioni nocive. Il determinarsi di tali situazioni nell'ambiente di lavoro non si limita ad influire negativamente sulla salute del personale, ma incide pesantemente sulla produttività aziendale. Applicazioni aeromeccaniche specifiche, con un razionale trattamento dell'aria, garantiscono soluzioni efficaci ai diversi problemi ambientali e produttivi. Impianti e sistemi opportunamente studiati possono assicurare un efficace filtrazione e depurazione dell'aria inquinata, risanando l'ambiente produttivo ed operativo.

Many industrial processes generate dust, fumes, mist or noxious vapours.

In the workplace environment, these substances not only adversely affect the health of workers, they also have a heavy impact on company productivity.

Specific aeromechanical applications performing rational air treatment provide an effective solution to the various environmental and productive problems.

Specially designed plants and systems assure effective filtration and purification of contaminated air in the workplace.

Muchos trabajos industriales provocan la formación de polvo, humos, nieblas o emisiones nocivas.

En el entorno de trabajo, estas situaciones no sólo influyen negativamente en la salud del personal, sino que inciden significativamente en la productividad de la empresa. Aplicaciones aeromecánicas específicas, con un tratamiento racional del aire, garantizan soluciones eficaces a los diferentes problemas medioambientales y productivos.

Instalaciones y sistemas oportunamente estudiados pueden asegurar una eficaz filtración y depuración del aire contaminado, saneando el entorno productivo y operativo.

RISANIAMO L'AMBIENTE



MANIC

dust extraction
eliminación del polvo

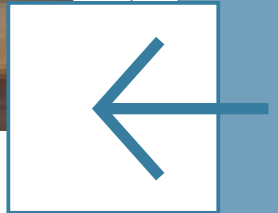
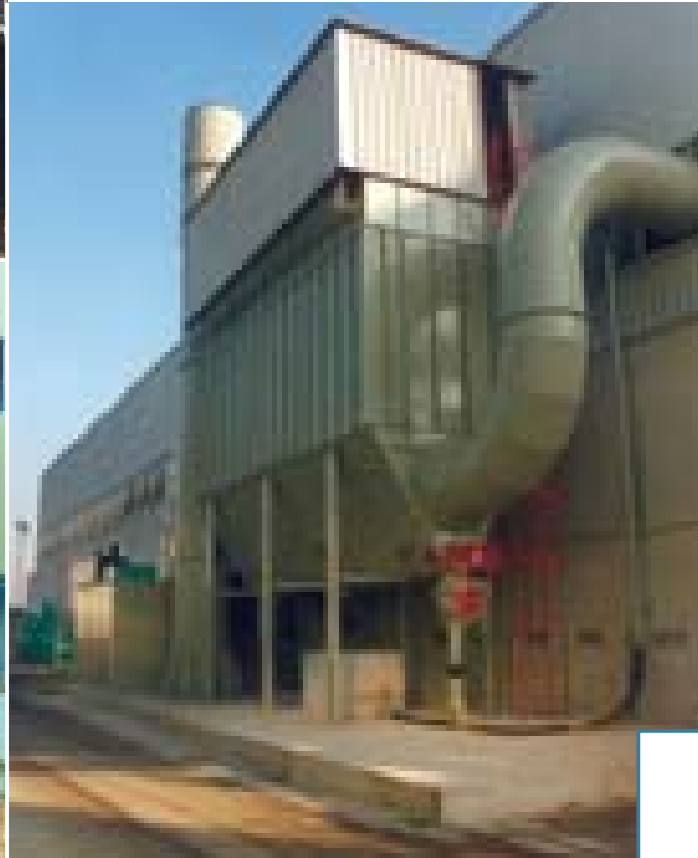
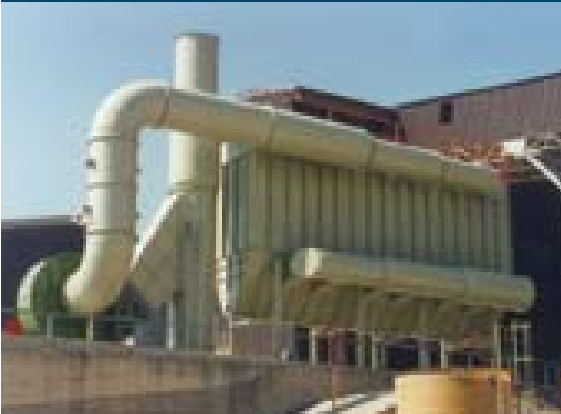

we revitalize the environment - sanemos el ambiente

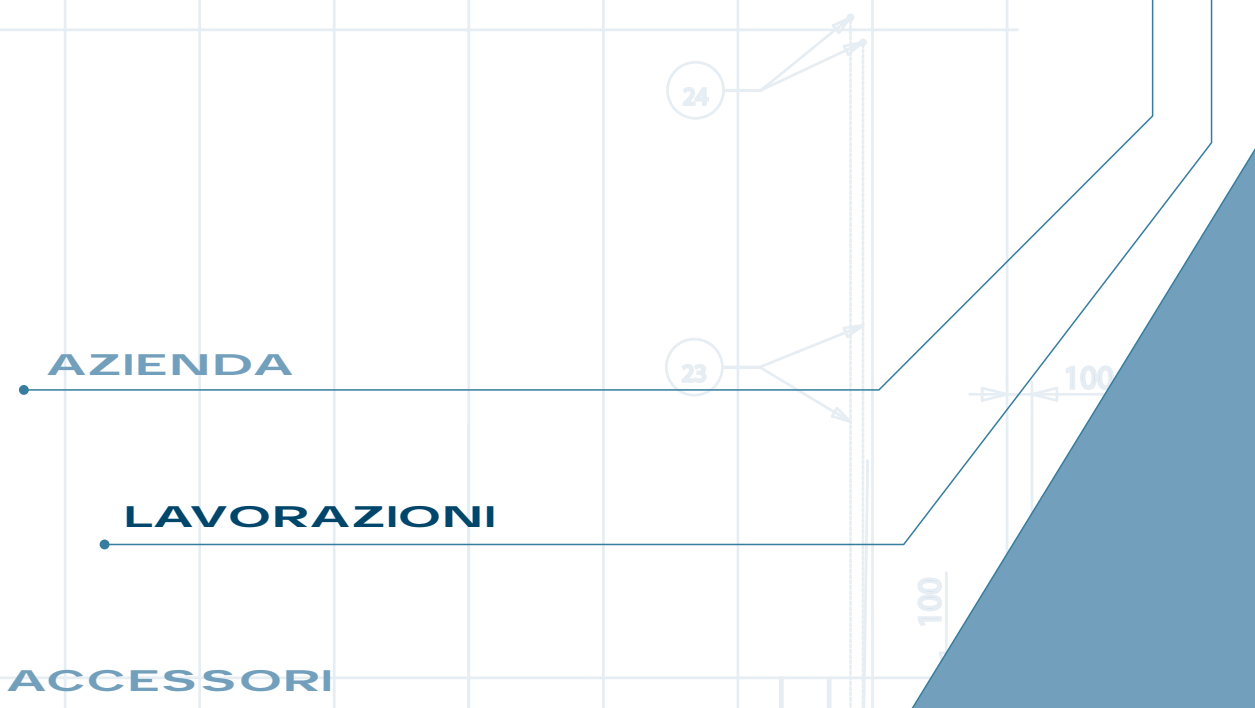

process filtration - dust extraction
filtros de proceso - eliminación del polvo

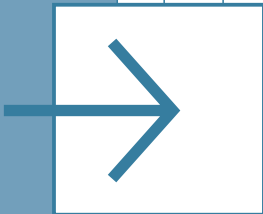

UN'EFFICACE SOLUZIONE

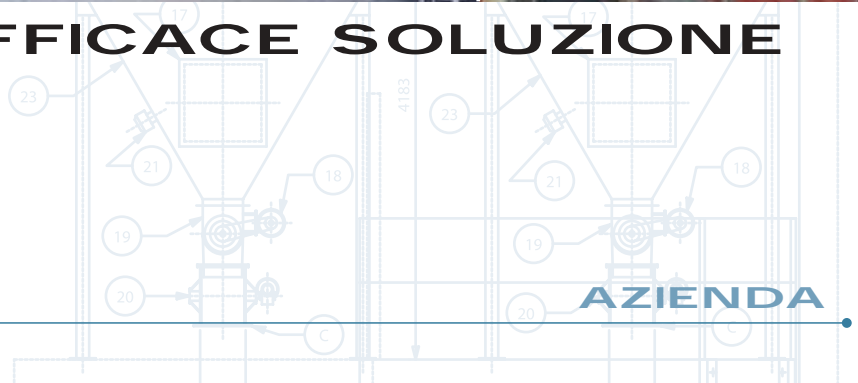

AZIENDA

LAVORAZIONI

ACCESSORI

PULIZIA PNEUMATICA

**pneumatic cleaning
limpieza neumática centralizada**

>> Molte lavorazioni industriali provocano la formazione di polveri, trucioli e sfridi che devono essere costantemente rimossi. Gli impianti di pulizia pneumatica centralizzata offrono un'efficace risposta a tale esigenza contribuendo, con l'eliminazione delle polveri, ad un risanamento totale degli ambienti di lavoro. Con un'elevata capacità di estensione delle linee e la contemporaneità di più operatori è possibile intervenire in tutte le zone di produzione garantendo un'efficace soluzione ai problemi di depolverazione aziendale.

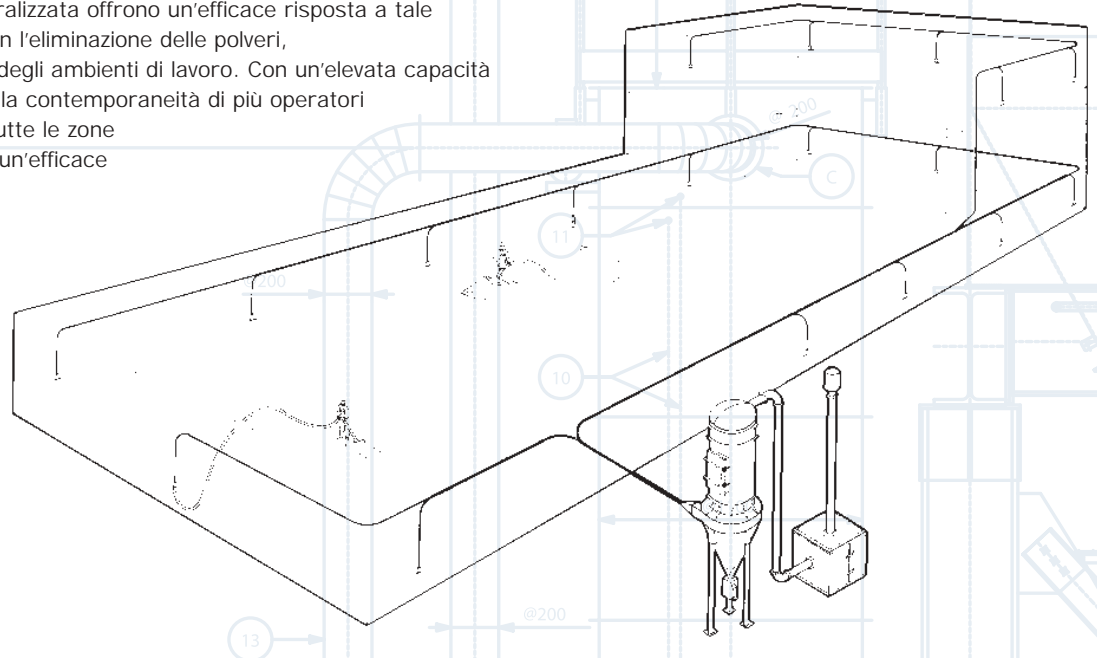

Many industrial processes generate dust, millings and swarf that must be constantly removed. Centralised pneumatic cleaning systems provide an effective response to these needs by eliminating dust and thereby contributing to total cleanliness of the workplace environment. As they are able to service extended lines and operate at various stations simultaneously, these systems can be used in all production zones, thereby providing a complete and effective solution to company dust elimination problems.

Muchos trabajos industriales provocan la formación de polvo, virutas y restos que deben eliminarse constantemente. Las instalaciones de limpieza neumática centralizada ofrecen una respuesta eficaz a dicha necesidad contribuyendo, con la eliminación del polvo, a un saneamiento total de los entornos de trabajo. Con una elevada capacidad de extensión de las líneas y la actuación simultánea de más operadores es posible intervenir en todas las zonas de producción garantizando una solución eficaz a los problemas de eliminación del polvo en las empresas.

an effective solution - una solución eficaz



IMPIANTI FUMI

fume systems
depuración de humos



» I Fumi da trattare e depurare attraverso opportuni impianti di filtrazione possono derivare da differenti tipi di applicazioni, le più frequenti delle quali sono:

- Forni per la fusione dei metalli e del vetro
- Trattamenti termici
- Forni per la cottura di prodotti ceramici e refrattari
- Essiccatoi rotativi per inerti e conglomerati bituminosi
- Essiccatoi a letto fluido

La Barcom nel corso della sua decennale esperienza ha sviluppato metodologie opportune e specifiche per la captazione e la neutralizzazione di ogni tipo di inquinante generato da fumi. L'impegno nella ricerca e nel continuo sviluppo delle tecniche di abbattimento degli inquinanti permette alla Barcom di garantire in ogni situazione la soluzione ottimale nel pieno rispetto dell'ambiente.



UNA DECENNALE ESPERIENZA

The fumes to be treated and purified through suitable filtration systems derive from various kinds of applications, the most frequent of which are:

- Kilns for fusion of metals and glass
- Heat treatments
- Kilns for firing ceramic and refractory products
- Rotary dryers for inert materials and bituminous mix
- Fluid bed dryers

Over the years Barcom has developed suitable specific methods for collecting and neutralising all kinds of pollutant generated by fumes. As a result of its commitment to research and continuous development of pollutant abatement techniques, Barcom can deliver effective, eco-friendly solutions for any requirement.

Los humos que se deben tratar y depurar mediante las instalaciones adecuadas de filtración pueden derivar de diferentes tipos de aplicaciones, las más frecuentes son:

- Hornos para la fundición de los metales y del vidrio
- Tratamientos térmicos
- Hornos para la cocción de productos cerámicos y refractarios
- Secaderos giratorios para áridos y conglomerados bituminosos
- Secaderos de base fluida

A lo largo de sus diez años de experiencia, Barcom ha desarrollado metodologías adecuadas y específicas para la captación y neutralización de cualquier tipo de contaminante generado por humos. El esfuerzo en la investigación y en el continuo desarrollo de las técnicas de la eliminación de los contaminantes permite a Barcom garantizar en cada situación la solución perfecta para el total respeto por el ambiente.



a decade of experience - más de diez años de experiencia

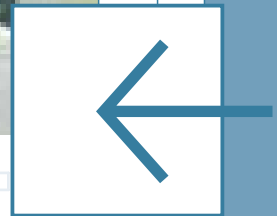

ATOMIZZATORI ED ESSICCATOI

atomisers and driers
atomizadores y secaderos



specialized technicians - técnicos especializados

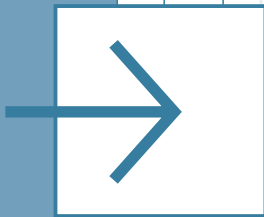

RECUPERO CALORE

**heat recovery
recuperación de calor**



La Barcom esegue studi di fattibilità, progetta e realizza impianti di recupero calore. I nostri tecnici specializzati sono in grado di affiancare allo studio di fattibilità tecnica una valutazione relativa alle quantità di calore recuperabili, fornendo così precise indicazioni sul rapporto economico tra costi d'investimento e recupero effettivo.

Barcom carries out feasibility studies and designs and builds heat recovery systems. Along with a technical feasibility study, our specialist technicians can make an evaluation of the quantity of heat that can be recovered, thus providing precise information on the economic ratio between investment costs and effective recovery.

Barcom efectúa estudios de factibilidad, diseña y realiza instalaciones de recuperación de calor. Nuestros técnicos especializados son capaces de incorporar al estudio de viabilidad técnica una valoración relativa de las cantidades de calor recuperables, ofreciendo de esta manera indicaciones precisas sobre la relación económica entre los costes de inversión y recuperación efectiva.

TECNICI SPECIALIZZATI



DEPURAZIONE ACQUE

water purification
depuración de las aguas

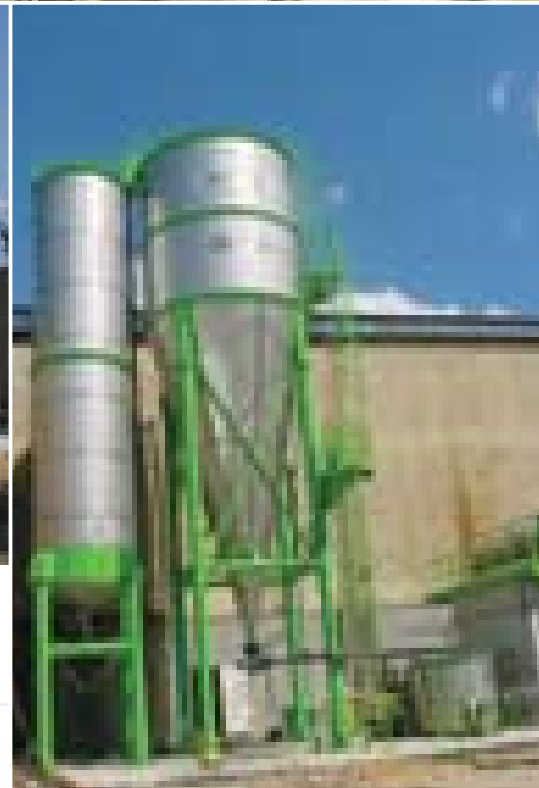

engineering and construction - proyecto y construcción

BARCOM S.r.l. designs and builds plants for the treatment of waste and primary water in a wide range of product sectors.

Primary Water

Filtration, Softening, Desalination through reverse osmosis or nanofiltration, Removal of organic substances via active carbon adsorption.

Industrial waste water

Chemical/physical type treatments, Adsorption, Ion exchange with selective resins, Filtration with pressure filters, Sludge dehydration with automatic or manual filter presses.



BARCOM S.r.l. es capaz de diseñar y fabricar instalaciones para el tratamiento de las aguas residuales y primarias en diferentes sectores mercadotécnicos.

Aguas primarias

Filtración, Ablandamiento, Desalinización mediante osmosis inversa o nanofiltración, Eliminación de sustancias orgánicas mediante la absorción en carbonos activos.

Aguas residuales industriales

Tratamientos de tipo químico-físico, Absorción, Intercambio iónico con resinas selectivas, Filtración con filtros de presión, Deshidratación de barros con filtro prensas automáticas o manuales.

Acque reflue dallo stabilimento



» BARCOM S.r.l. è in grado di progettare e costruire impianti per il trattamento delle acque reflue e primarie in svariati settori merceologici.

Acque Primarie

Filtrazione, Addolcimento, Desalinizzazione mediante osmosi inversa o nanofiltrazione, Rimozione di sostanze organiche tramite adsorbimento su carboni attivi.

Acque di scarico industriale

Trattamenti di tipo chimico-fisico, Adsorbimento, Scambio ionico con resine selettive, Filtrazione con filtri a pressione, Disidratazione fanghi con filtro presse automatiche o manuali.

PROGETTO E COSTRUZIONE

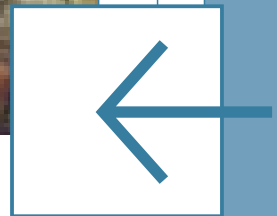

ACCESSORI



I sistemi di trasporto pneumatico, costituiscono un diverso modo di intendere la movimentazione dei materiali sfusi, rispetto ai metodi tradizionali il trasporto pneumatico offre molteplici vantaggi, tra questi la possibilità di trasferire prodotti senza contaminare l'atmosfera circostante. Infatti il trasporto pneumatico è l'unico sistema che consente la movimentazione di prodotti sfusi in condizioni tali da non compromettere l'ambiente di lavoro, se a questo si aggiunge una notevole flessibilità d'installazione, un basso costo d'investimento, di esercizio e dimensioni di ingombro molto contenute, ben si comprende l'importanza e lo sviluppo di questa tecnologia.

La BARCOM progetta, produce ed installa impianti di trasporto pneumatico in pressione e aspirazione ad alta, media e bassa concentrazione con una vasta gamma di sistemi e macchine è in grado di rispondere alle esigenze di ogni settore produttivo.

MOLTEPLICI VANTAGGI

AZIENDA

LAVORAZIONI

ACCESSORI

TRASPORTO PNEUMATICO

pneumatic conveying
transporte neumático



a multitude of advantages - numerosas ventajas

Pneumatic transport systems are an innovative concept in bulk materials handling. Pneumatic transport offers numerous advantages over traditional methods, including the possibility of transferring products without contaminating the surrounding atmosphere.

Pneumatic transport is in fact the only system capable of performing bulk handling without adverse effects for the working environment. Add to this high installation flexibility, low investment and operating costs and extremely small dimensions, and it is easy to understand the appeal of this technology.

BARCOM designs, produces and installs pneumatic transport systems operating by pressure or suction at high, medium and low concentrations with a wide range of systems and machines to meet the requirements of every production sector.

Los sistemas de transporte neumático constituyen una manera distinta de entender la manipulación de los materiales sueltos, con respecto a los métodos tradicionales el transporte neumático ofrece múltiples ventajas, entre ellas la posibilidad de desplazar productos sin contaminar la atmósfera circundante. De hecho, el transporte neumático es el único sistema que permite la manipulación de productos sueltos en condiciones que no comprometan el entorno de trabajo, si a esto se añade una importante flexibilidad de instalación, una bajo coste de inversión, de ejercicio y dimensiones máximas muy reducidas, se puede entender la importancia y el desarrollo de esta tecnología.

BARCOM diseña, produce e instala instalaciones de transporte neumático de presión y aspiración de alta, media y baja concentración con una amplia gama de sistemas y máquinas es capaz de responder a las necesidades de cada sector productivo.

>> ACCESSORI - accessories - accesorios

INSONORIZZAZIONE - CANALIZZAZIONI - ACCESSORI

soundproofing - pipelines - accessories
insonorización - canalizaciones - accesorios



CONDIZIONI CONFORTEVOLI

- >> I nostri sistemi di insonorizzazione consentono la limitazione dell'inquinamento acustico negli ambienti di lavoro, al fine di realizzare condizioni confortevoli per il personale che vi opera. E' disponibile un vasto assortimento di componenti e di accessori da fornire assieme ai nuovi impianti di aspirazione e filtrazione, e, successivamente per la manutenzione di tali impianti. Ogni impianto da noi fornito viene costantemente seguito durante gli anni che seguono l'installazione, garantendo così una manutenzione ottimale ed efficiente, sviluppata anche attraverso il vasto numero di accessori messi a disposizione del cliente.





Our soundproofing systems reduce acoustic pollution in the workplace and assure comfortable working conditions for personnel.

An enormous selection of components and accessories is available for supply together with the new extraction and filtration systems and subsequently for maintenance of these systems. All systems that we supply are continuously monitored for years subsequent to installation to assure optimal and efficient maintenance. An enormous number of accessories is also available to customers.



Nuestros sistemas de insonorización permiten la limitación de la contaminación acústica en los entornos de trabajo, para obtener condiciones cómodas para el personal que trabaja en ellas.

Se encuentra disponible una amplia selección de componentes y accesorios que se suministran junto a las nuevas instalaciones de aspiración y filtración, y posteriormente para el mantenimiento de dichas instalaciones. Cada instalación suministrada se controla durante los años que siguen a la instalación, garantizando de esta manera un mantenimiento excelente y eficaz, desarrollado a través del amplio número de accesorios puestos a disposición del cliente.



comfortable working conditions - cómodas condiciones

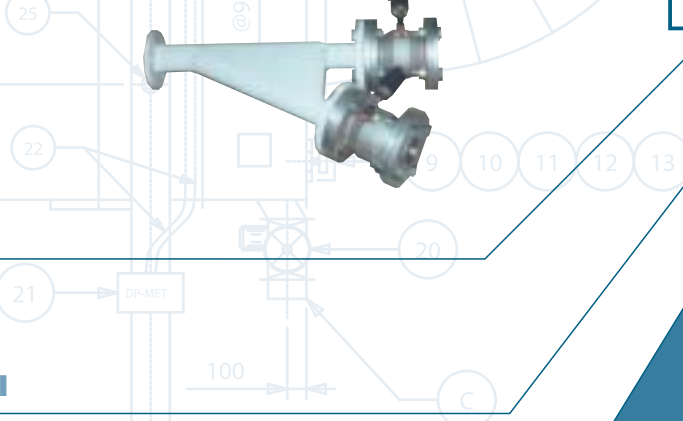
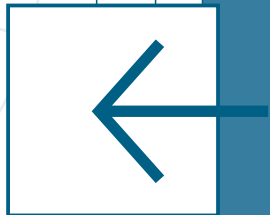

AZIENDA

LAVORAZIONI

ACCESSORI